

**Algemeen:** Dit zwaar uitgevoerde naar binnen liggende raamsysteem is bij uitstek geschikt voor zeegaande schepen. Doordat het glaspakket verdiept naar binnen is geplaatst ontstaat een sierlijk raam. Dit raam heeft minder last van regenwater omdat er geen water via de scheepswand over het glas loopt.

**Montage:** Dit raamsysteem wordt gemonteerd in de scheepswand d.m.v. klemblokken en inbus-stelstiften. Deze klemblokken klemmen aan de binnenzijde om de 8 cm tegen de wand en houden zo het raam op zijn plaats. De wanddikte mag ter plaatse van de klemblokken maximaal 40 mm dik zijn.

**Beglazing:** Standaard wordt dit systeem uitgevoerd met isolerend glas. De samenstelling hiervan is aan te passen aan veiligheidseisen en kan in veel varianten worden toegepast.

**Binnenafwerking:** Het is mogelijk om de klemblokken door middel van een binnenbetimmering of een optionele aluminium hoeklijst af te werken.

**Oppervlakteafwerking:** Als oppervlaktebehandeling kunt u kiezen uit een gepolijste en geanodiseerde uitvoering of poedercoating in elke RAL-kleur.

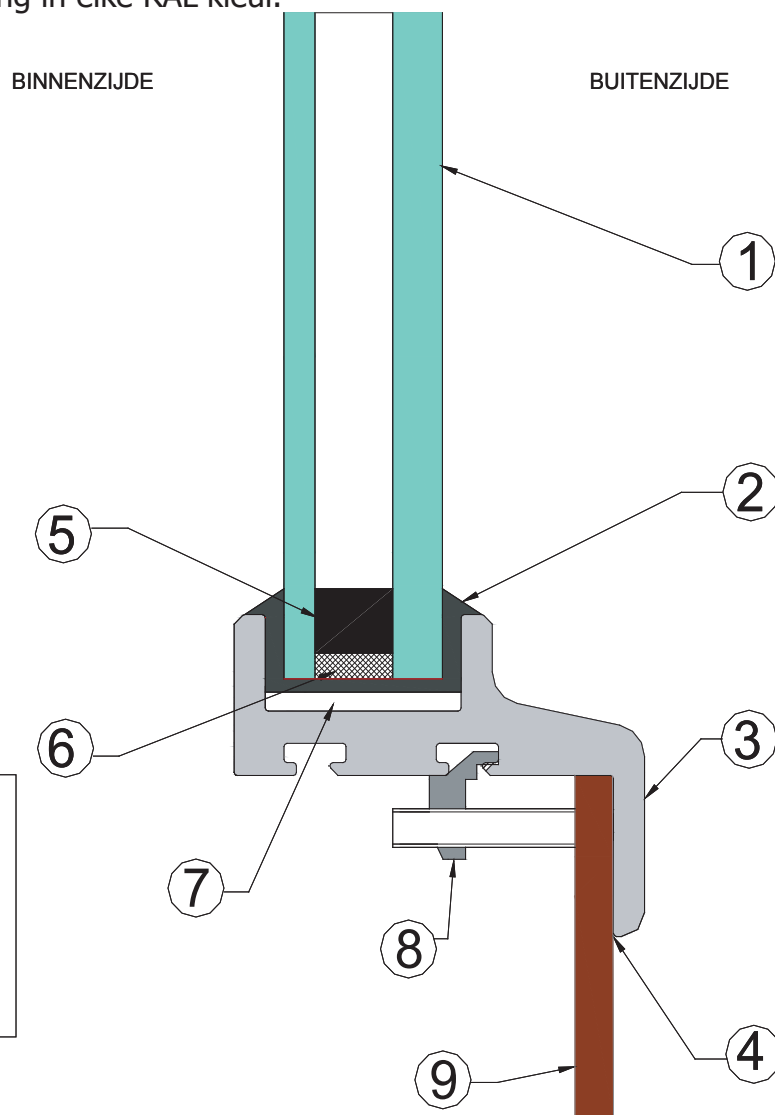

- 1 - Isolerende ruit.
- 2 - E.p.d.m. beglazingsrubber
- 3 - Aluminium buitenprofiel
- 4 - Pakking (inseal)
- 5 - Glas afstandhouder
- 6 - Beglazingskit
- 7 - Luchtspouw
- 8 - Klemblok met stelstift M6 x 30
- 9 - Scheepswand